

SPECTRUM

6040

El Spectrum 6040 es un equipo robusto diseñado específicamente para satisfacer las necesidades y aplicaciones que requieren una alta calidad de imagen, como aeropuertos, prisiones, ferrocarriles y metros, estadios, tribunales, servicios de paquetería o donde se necesite una mejor calidad de imagen para la detección de actos ilícitos.



S E C U R I T Y

El mundo más seguro

ORCROM
S E G U R I D A D

SPECTRUM 6040

DATOS GENERALES

- Dimensiones:
1985 (L)/880 (A)/1247 (A) [mm]
78.1" (L)/34.6" (A)/49.1" (A)
- Peso:
495kg | 1091.3lbs
- Temperatura y humedad de funcionamiento:
0°C a 40°C / 5% a 95%
non condensable
- Temperatura y humedad de almacenamiento:
-40°C a 60°C / 5% a 95%
non condensable
- Alimentación:
127, 220, 230VAC (-15% a
+10%); 50Hz/60Hz, +/-3Hz
- Potencia:
680VA

ESPECIFICACIONES GENERALES

- Tamaño del túnel:
606 (A)/420 (A) [mm]
23.9" (A)/16.5" (A)
- Velocidad de la pista:
0.24m/s (configurable)
- Altura del cinturón:
650mm | 25.6"
- Carga máxima en el cinturón:
150kg | 330.7lbs
- Generador estándar:
160 kV operando a 150 kV
- Generador de alto rendimiento:
180kV operando a 170 kV
- Resolución del cable*:
40AWG
- Penetración del acero*:
42mm | 1.6" (150kV)
44mm | 1.7" (170kV)
- Monitor:
Color, alta resolución,
(tam. configurable)
- Refrigeración:
Aceite aislante con refrigeración
por aire forzado
- Orientación del rayo:
Diagonal inferior superior

* Especificación según la pieza de prueba VMI

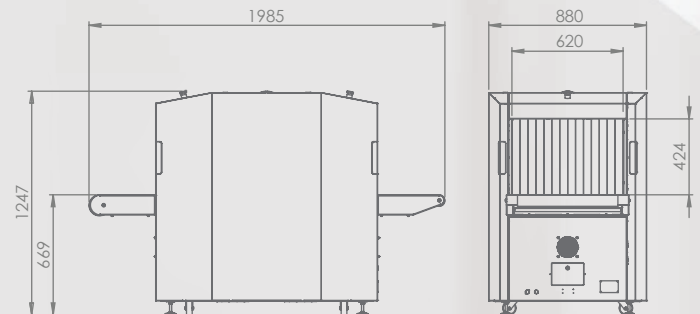

FUNCIONES ESTÁNDAR

- Discriminación automática de materiales orgánicos, inorgánicos y mixtos por coloración
- Guardado automático de imágenes
- Mostrador de equipaje
- Escaneo continuo
- Zoom mayor de 128x
- Imagen en color o blanco y negro
- Mejora del borde
- Función de alta penetración
- Nitidez
- Proyección de imagen de amenaza TIP
- Alerta de alta densidad
- Exportación de imágenes JPG, TIFF y BMP
- Exportar a una aplicación de visualización segura y encriptada VMI
- Conexión a la red
- Escaneo en tiempo real
- Sistema de autodiagnóstico
- Inversión de color
- Manipulación de imágenes en tiempo real
- Algoritmo de detección automática de drogas, explosivos y materiales de alta densidad
- Capacidad de almacenamiento de más de 200.000 imágenes
- Detectores en forma de L

SEGURIDAD

- Blindaje:
Dosis por debajo de 1µSv/h a 0,1m de distancia del equipo según la posición reguladora CNEN 3.01/001:2011

FUNCIONES Y ACCESORIOS OPCIONALES

- Pintura personalizada
- Software de entrenamiento
- Idioma local
- Estación de Trabajo Remota
- Kit de prueba estándar de la ASTM
- Mesa de rodillos modular
- Tótem de operación de llaves antirrobo
- UPS
- Cámara
- Software de gestión remota para múltiples dispositivos
- Extensión del túnel
- Monitor de pantalla táctil
- Elevador de la base
- Capacidad de integración con el sistema de transporte
- Capacidad WiFi
- Integración con los portales de detectores de metales Garrett
- Compatibilidad con ONVIF

TAMAÑO Y PESO DEL ENCAJONAMIENTO DE TRANSPORTE

Producto	Paquete	Largo	Ancho	Alto	Neto Peso	Bruto Peso
Spectrum 6040	1 box	2140mm	1030mm	1500mm	459 kg	621 kg

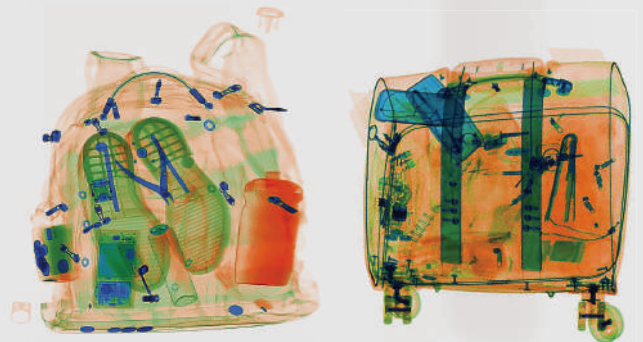

ORCROM SEGURIDAD

Ronda Europa, nº 74, Nave 5
08800 Vilanova i la Geltrú (Barcelona) España
Tel.: +34 938 100 342
info@orcromseguridad.com
www.orcromseguridad.com



HOMOLOGADO
ONVIF

